

CATÁLOGO DE REDUTORES

REDUÇÃO SIMPLES

LINHA RC

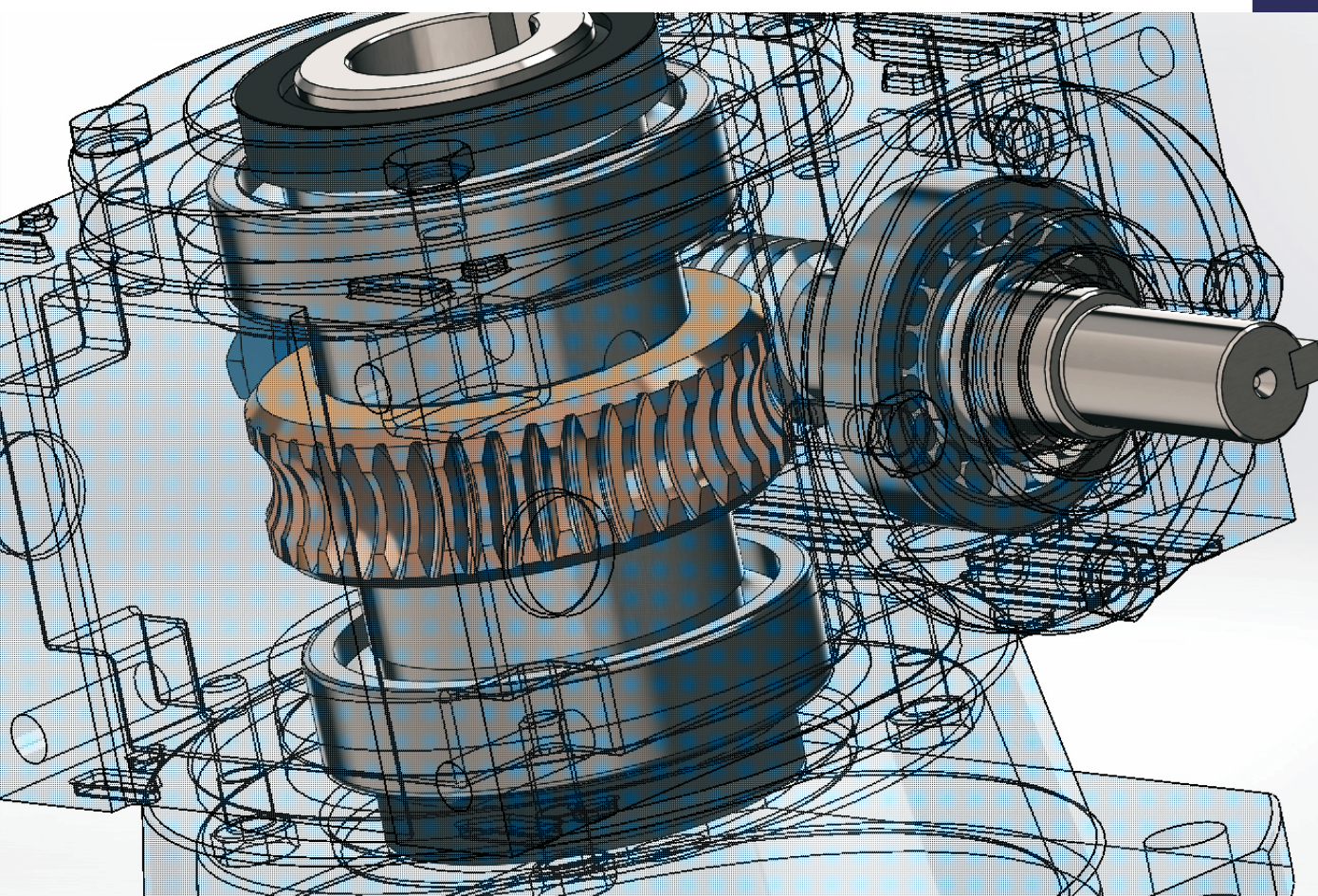



LINHA RC

REDUTORES E METALÚRGICA URUPÊS LTDA.

Email: atendimento@redutoresurupes.com.br

FONE: (11) 4472-5289 | 4479-7984

ÍNDICE

Características Gerais	04
Construção	04
Instalação	04
Garantia	04
Lubrificação e Ambiente de Trabalho	04
Posições de Trabalho (FC)	05
REDUTOR RC-42	06
REDUTOR RC-52	07
REDUTOR RC-63	08
REDUTOR RC-75	09
REDUTOR RC-90	10
REDUTOR RC-110.....	11
REDUTOR RC-130.....	12
REDUTOR RC-150.....	13
REDUTOR RC-175	14

Características Gerais

Os redutores da linha "RC/MRC" tipo coroa e rosca sem fim, são projetados para acionamentos de toda classe de máquinas e equipamentos de baixa velocidade.

Com 9 tamanhos disponíveis do 42 ao 175, possuem reduções que variam de 1:9 até 1:85 (conforme tamanho determinado), e várias posições de trabalho, permitindo sua instalação de várias maneiras.

Construção

Construídos em carcaça de ferro fundido cinzento de alta qualidade, possuem ótima rigidez e versatilidade, as roscas sem fim são fabricadas em aço SAE 8620, cementados e retificados atingindo uma dureza superficial de 55 a 60 Hrc. As coroas utilizam uma liga especial de bronze centrifugado, que garantem um ótimo funcionamento e durabilidade. Os eixos de saída, maciço ou vazado são fabricados em aço SAE1045 e possuem todos os acentos de rolamentos e pontas de eixo retificadas.

Instalação

Fixar sobre uma base rígida e plana para evitar esforços e tensões adicionais.

Utilizar os parafusos de fixação com o máximo diâmetro possível.

Os elementos a serem montados nos eixos tais como: acoplamentos, polias, rodas dentadas, etc., devem ter seus furos executados com tolerância H7 e montados com esforço leve, devendo ficar os mesmos o mais próximo possível do encosto do eixo.

O uso de martelo na montagem desses elementos pode danificar os rolamentos.

Alinhar cuidadosamente os eixos, para que não exista esforço adicional.

Evite rotações superiores a 2000 rpm na entrada do redutor

Manter acessível o bujão de abastecimento, saída de óleo, e parafuso do nível.

Garantia

Nossos produtos possuem garantia de 12 meses a contar da data de emissão de nota fiscal contra qualquer defeito de fabricação. A garantia é dada para o produto posto em nossa fábrica (Santo André-SP), que deverá estar acompanhado de nota fiscal para conserto em garantia. A reparação, modificação ou substituição de peças ou componentes, durante o prazo de garantia, não prorrogará seu prazo original.

A Garantia não cobre:

- Despesas com transporte.
- Produtos fornecidos por terceiros como motores, acoplamentos, polias, etc. (consultar garantia do fabricante).
- Desgaste por falta de lubrificação.
- Defeitos originados por quedas, batidas etc.
- Produto sem plaqueta de identificação ou com número de série raspado na carcaça.
- Produto subdimensionado de acordo com nosso catálogo
- Produto com alteração solicitada pelo comprador tal como diâmetro de eixos, comprimentos de eixos, furações etc.
- Produto com falta de pagamento total ou parcial.

Lubrificação e Ambiente de Trabalho

A lubrificação da parte interna do redutor coroa e sem fim é feita por imersão em banho de óleo, garantindo uma perfeita lubrificação, os rolamentos de entrada e saída têm lubrificação por graxa.

A troca de óleo deve ser feita após o período de amaciamento (40 horas a plena carga), após a cada 2500 horas ou anualmente.

O redutor ou motorredutor atinge sua temperatura máxima de funcionamento em aproximadamente 1 hora, não devendo ultrapassar 90°C na carcaça do redutor.

Os redutores são fornecidos sem óleo, veja quantidade na página do redutor escolhido.

Para trabalho em ambientes com temperaturas entre -10°C a 10°C recomendamos:

LUBRAX - LUBRAX GEAR 460
IPIRANGA - IPIRANGA SP 460
ESSO - SPARTAN EP 460
SHELL - OMALA 460
TEXACO - MEROPA 460

Para temperaturas entre 10°C a 50°C recomendamos:

LUBRAX - LUBRAX GEAR 680
IPIRANGA - IPIRANGA SP 680
ESSO - SPARTAN EP 680
SHELL - OMALA 680
TEXACO - MEROPA 680

VERIFIQUE PERIODICAMENTE O NÍVEL DE ÓLEO.

POSIÇÕES DE TRABALHO PARA LINHA RC/MRC

FORMAS CONSTRUTIVAS (FC)

TODAS POSIÇÕES PODEM SER MONTADAS COM ENTRADA DUPLA, EIXO DE SAÍDA DUPLO OU VAZADO.

PARA POSIÇÕES ESPECIAIS, FAVOR CONSULTAR NOSSO DEPARTAMENTO TÉCNICO.

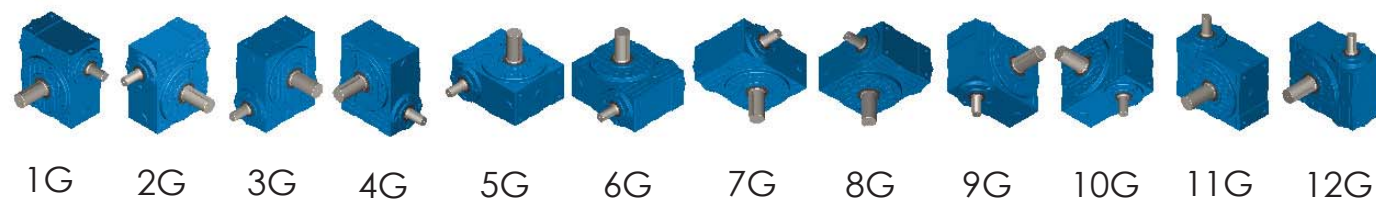
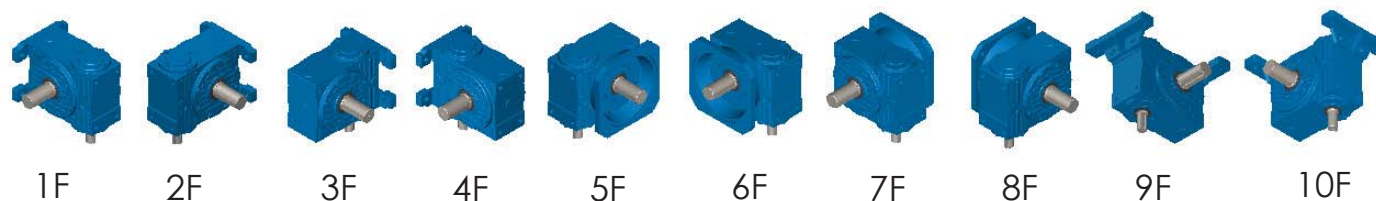
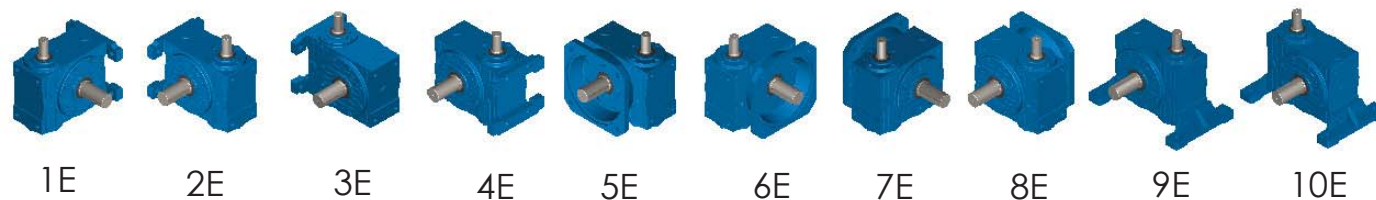
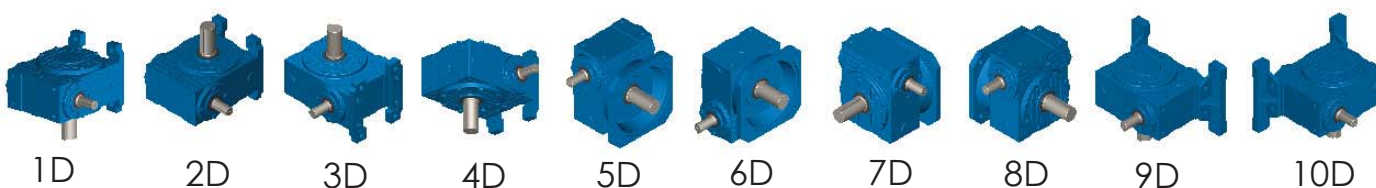
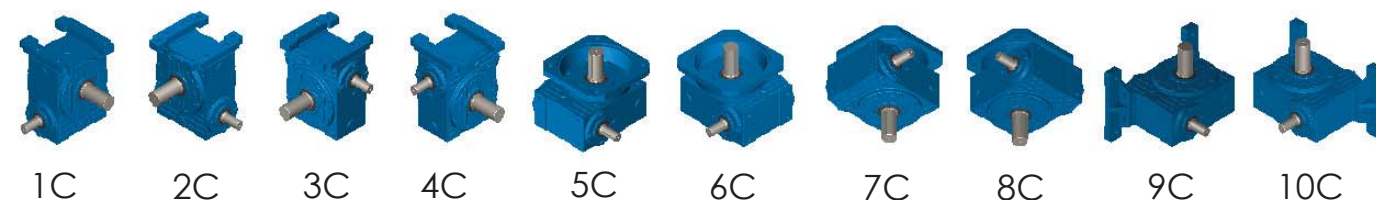
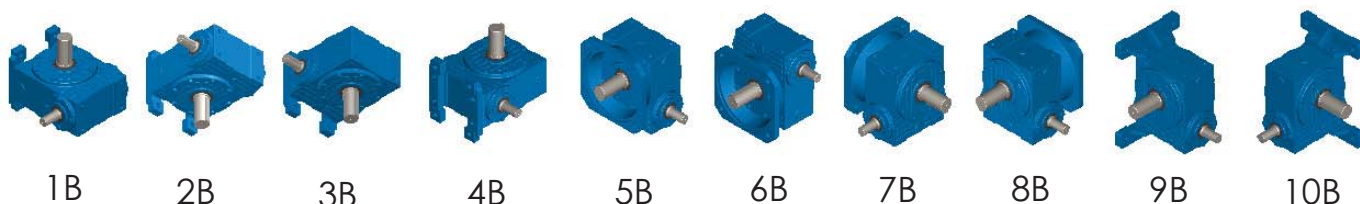
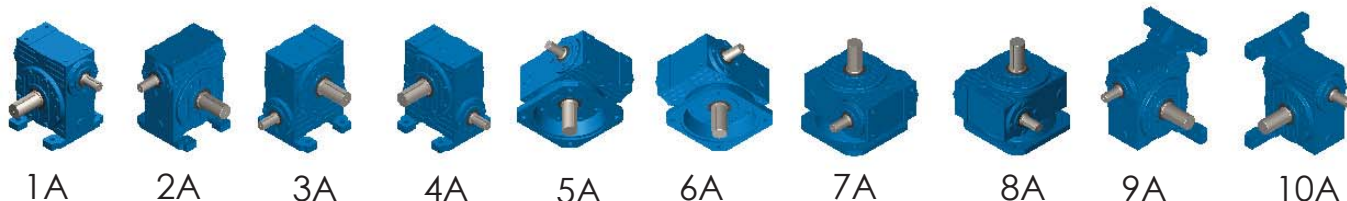

Sentido de rotação dos eixos - rosca filete a direita

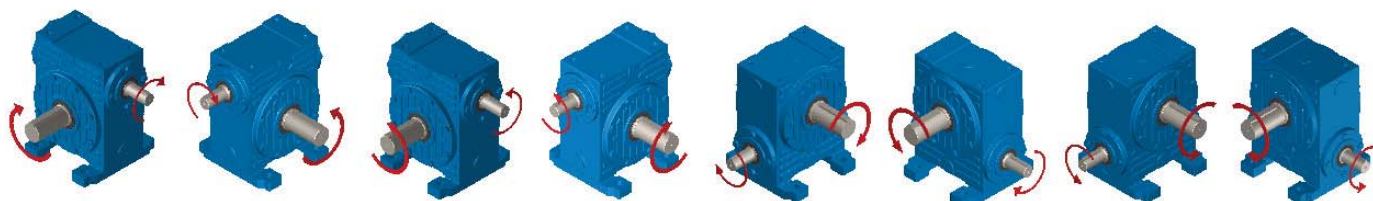

RC-42

EIXO VAZADO

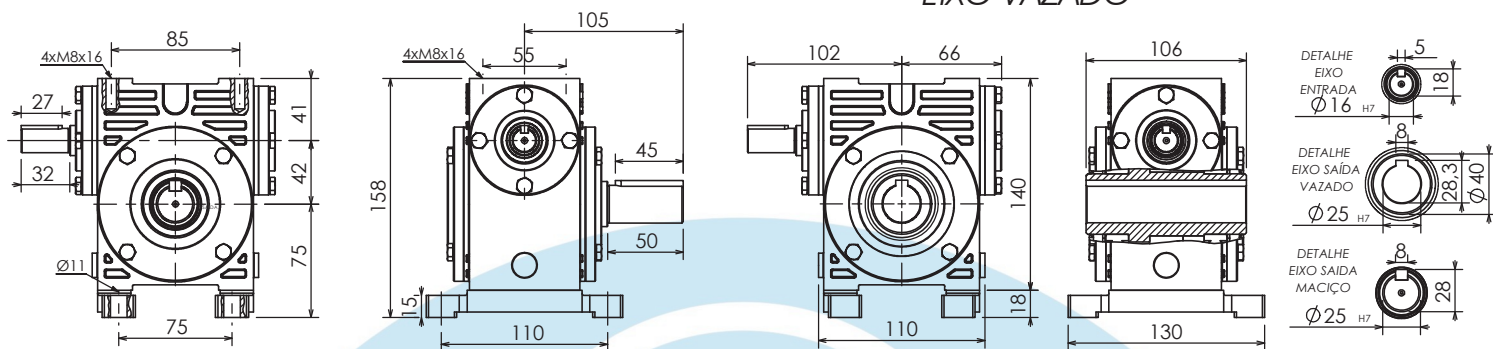

BASE LATERAL FIXAÇÃO

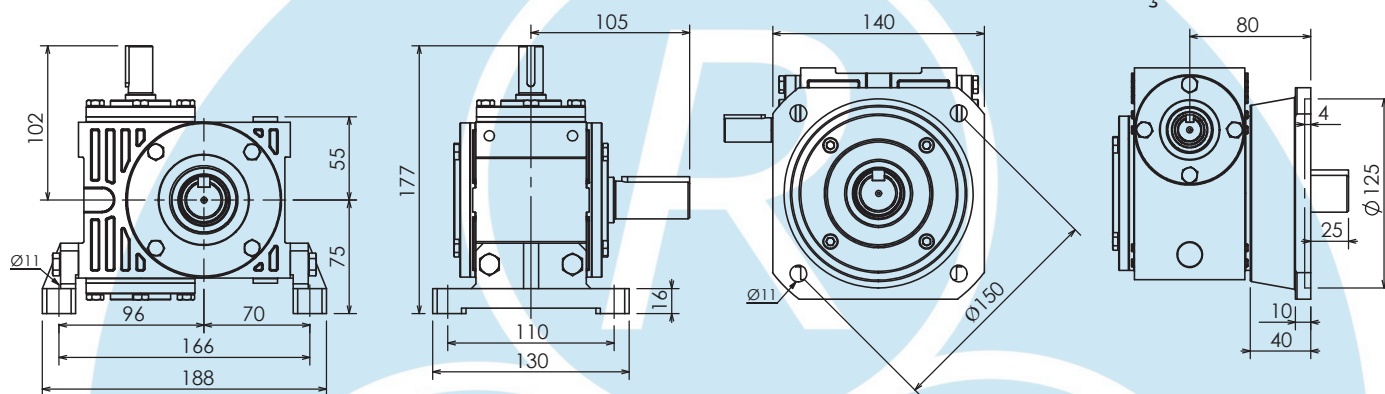

COM FLANGE PARA MOTOR: MRC-42

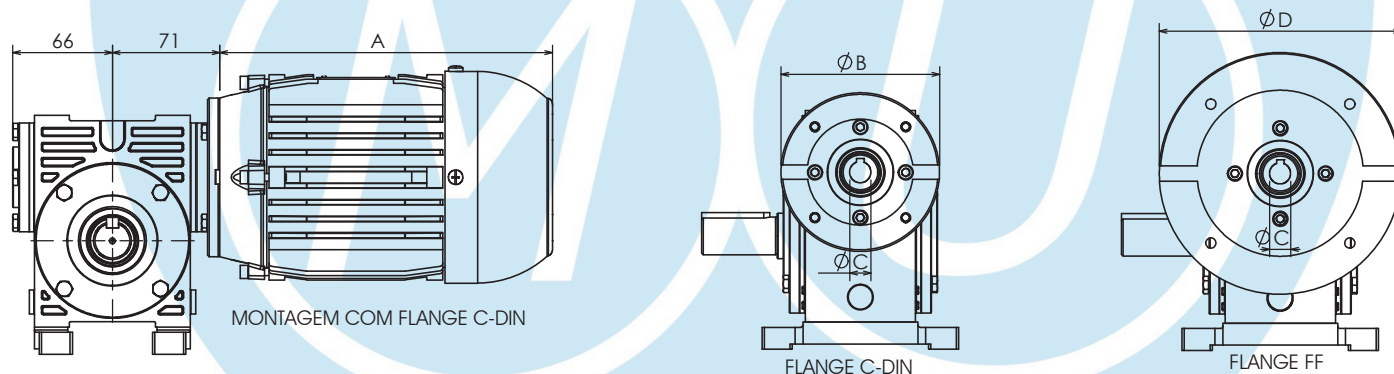

OBS.: A COTA "A" DO MOTOR PODE VARIAR DE ACORDO COM O FABRICANTE

Opções de motores disponíveis para acoplamento direto ao redutor "MRC"				
COTA (mm)	A	B	C	D
CARCAÇA 63	195	Ø90	Ø11	Ø140
CARCAÇA 71	220	Ø105	Ø14	Ø160

CARGA	FATOR DE SERVIÇO		
	3h/dia	10h/dia	24h/dia
Uniforme	0,8	1,0	1,2
Choques leves	1,0	1,2	1,5
Choques fortes	1,5	1,7	2,0

REDUÇÕES DISPONÍVEIS E CAPACIDADE EM CV A 1750 RPM NA ENTRADA PARA FATOR DE SERVIÇO 1									
REDUÇÃO EFETIVA	1:10	1:13,6	1:15	1:20,5	1:25	1:31	1:42	1:50	1:64
CAPACIDADE (CV)	1,0	0,75	0,75	0,5	0,5	0,5	0,33	0,33	0,25
TORQUE (kgf/m)	2,8	2,8	3,0	2,6	3,4	3,2	2,7	3,0	2,8
REDUÇÕES DISPONÍVEIS E CAPACIDADE EM CV A 1150 RPM NA ENTRADA PARA FATOR DE SERVIÇO 1									
REDUÇÃO EFETIVA	1:10	1:13,6	1:15	1:20,5	1:25	1:31	1:42	1:50	1:64
CAPACIDADE (CV)	0,75	0,5	0,5	0,33	0,33	0,33	0,25	0,25	0,16
TORQUE (kgf/m)	3,2	2,9	3,0	2,7	3,4	3,2	3,3	3,5	2,8

PESO APROXIMADO:
13KG

QUANTIDADE DE ÓLEO:
0,4 LITROS

Dimensões em mm (milímetros).

Sujeito a alterações sem aviso prévio.

RC-52

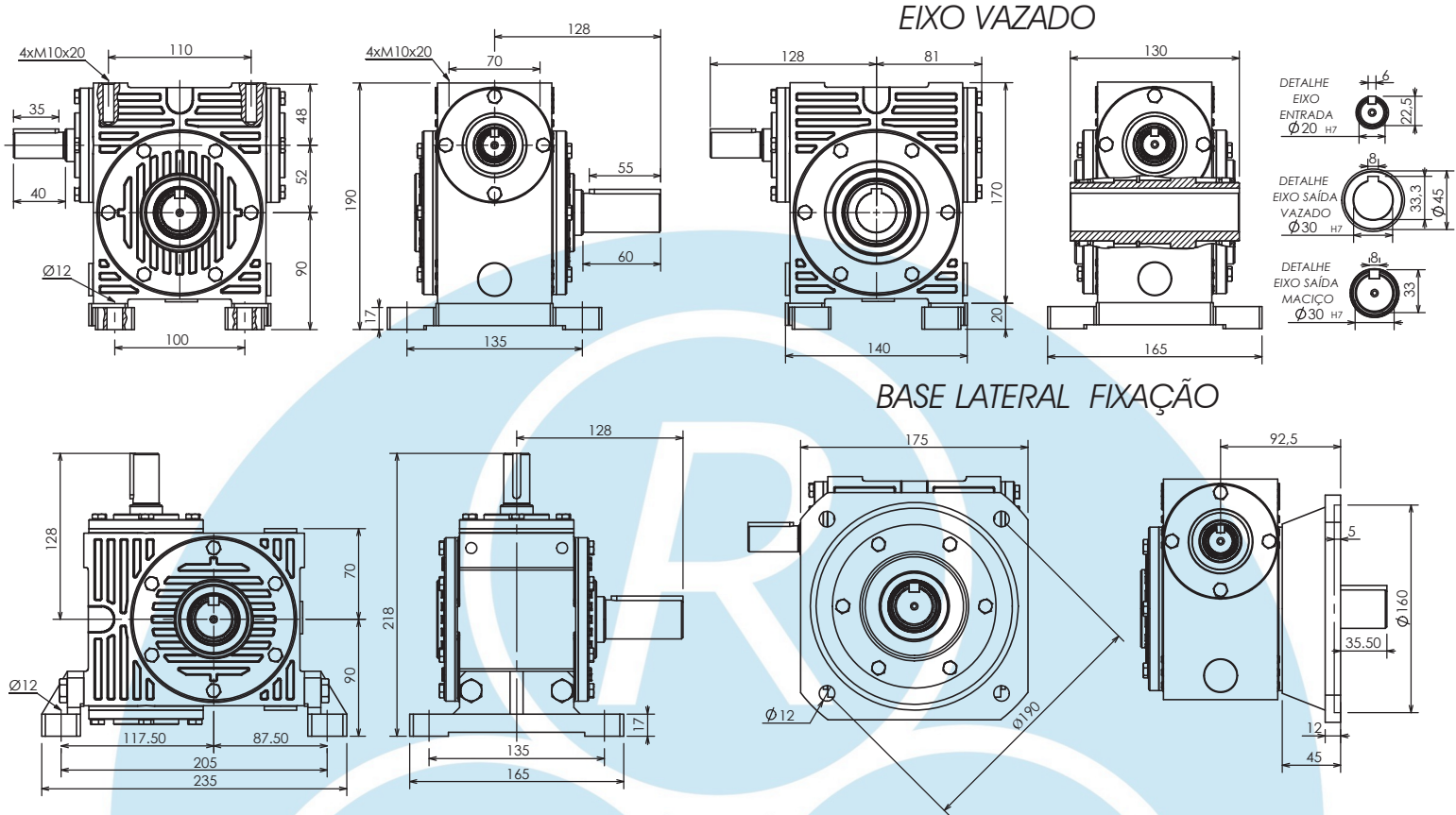

COM FLANGE PARA MOTOR: MRC-52

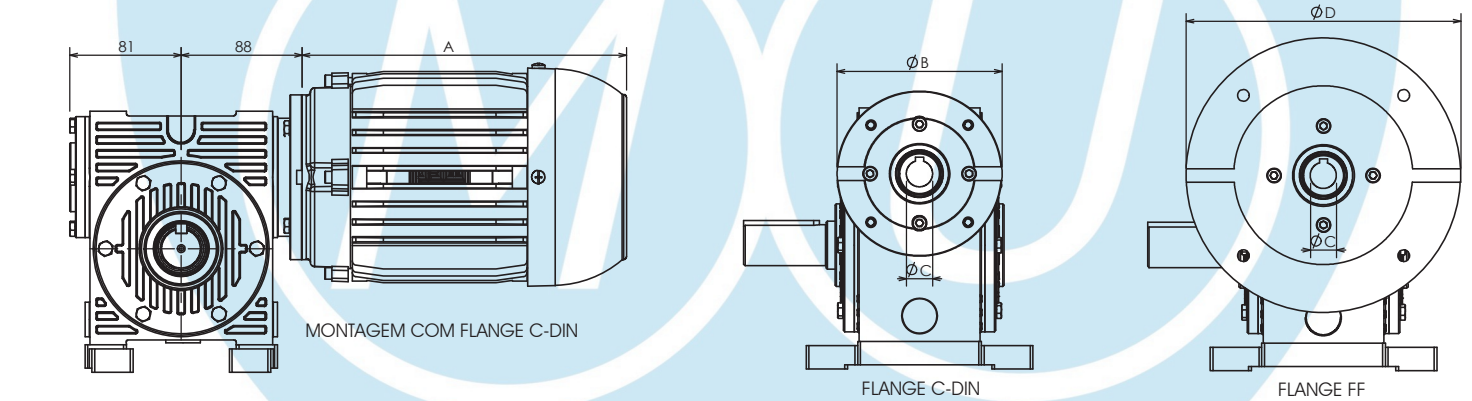

OBS.: A COTA "A" DO MOTOR PODE VARIAR DE ACORDO COM O FABRICANTE

Opções de motores disponíveis para acoplamento direto ao redutor "MRC"				
COTA (mm)	A	B	C	D
CARCAÇA 63	195	Ø90	Ø11	Ø140
CARCAÇA 71	220	Ø105	Ø14	Ø160
CARCAÇA 80	238	Ø120	Ø19	Ø200

CARGA	FATOR DE SERVIÇO		
	3h/dia	10h/dia	24h/dia
Uniforme	0,8	1,0	1,2
Choques leves	1,0	1,2	1,5
Choques fortes	1,5	1,7	2,0

REDUÇÕES DISPONÍVEIS E CAPACIDADE EM CV A 1750 RPM NA ENTRADA PARA FATOR DE SERVIÇO 1										
REDUÇÃO EFETIVA	1:10	1:12,6	1:15	1:19	1:26	1:31	1:39	1:52	1:62	1:80
CAPACIDADE (CV)	1,5	1,5	1,5	1,5	1,0	1,0	1,0	0,75	0,5	0,33
TORQUE (kgf/m)	5,0	5,6	6,6	7,8	6,7	7,6	8,7	8,0	6,2	4,1
REDUÇÕES DISPONÍVEIS E CAPACIDADE EM CV A 1150 RPM NA ENTRADA PARA FATOR DE SERVIÇO 1										
REDUÇÃO EFETIVA	1:10	1:12,6	1:15	1:19	1:26	1:31	1:39	1:52	1:62	1:80
CAPACIDADE (CV)	1,0	1,0	1,0	1,0	0,75	0,75	0,75	0,5	0,33	0,25
TORQUE (kgf/m)	5,0	5,6	6,6	7,8	6,7	7,6	8,7	8,0	6,2	5,0

PESO APROXIMADO:
13KG

QUANTIDADE DE ÓLEO:
0,6 LITROS

Dimensões em mm (milímetros).

Sujeito a alterações sem aviso prévio.

RC-63

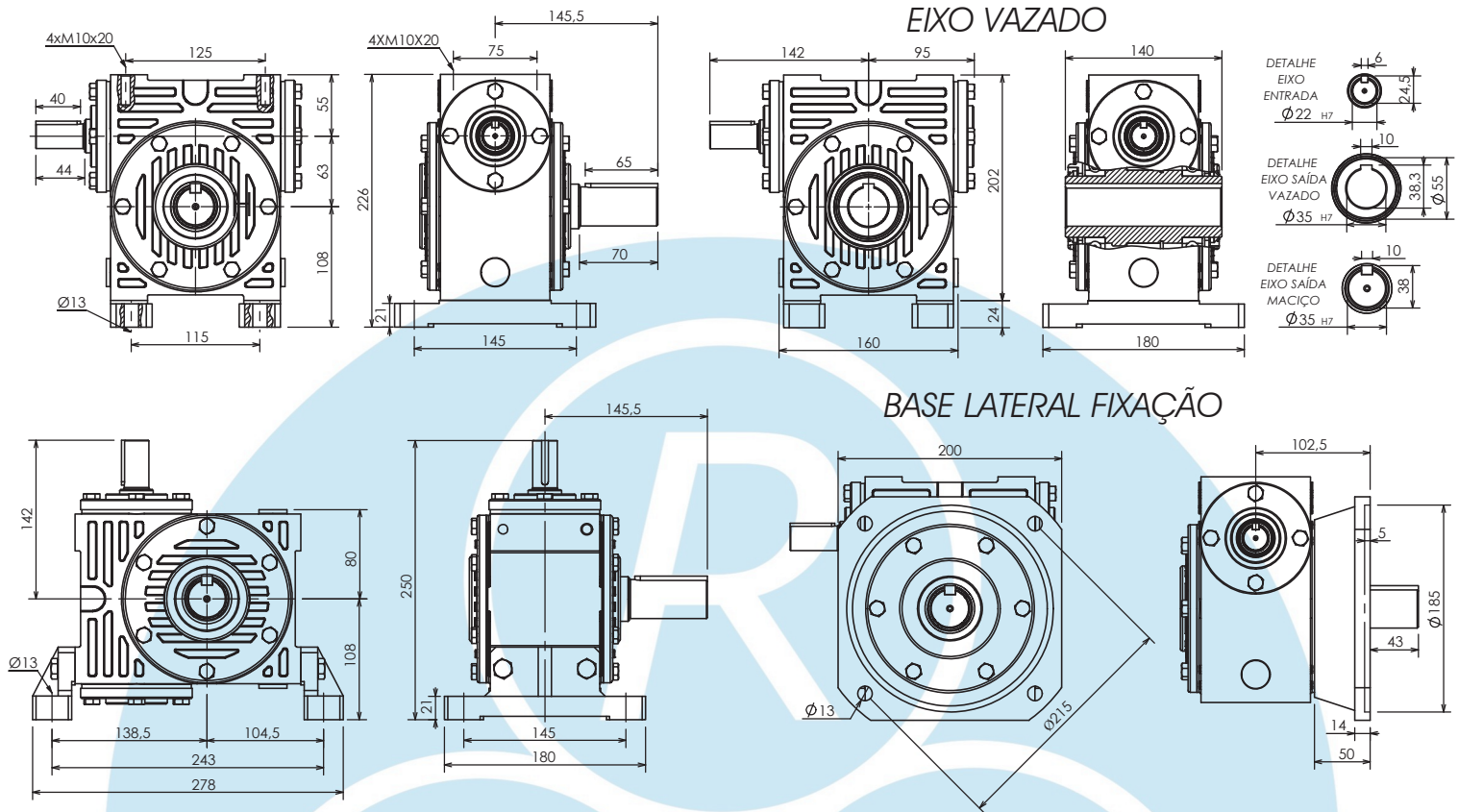

COM FLANGE PARA MOTOR: MRC-63

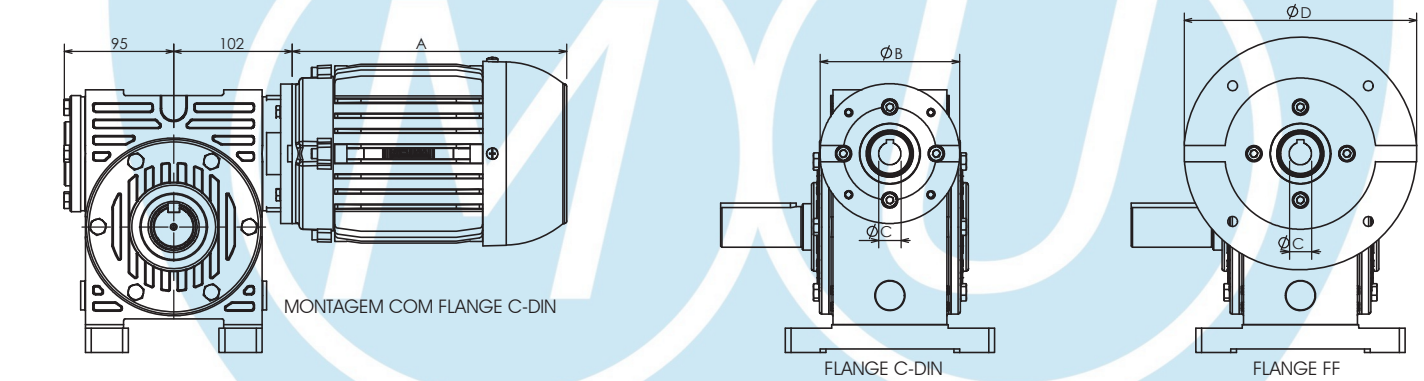

OBS.: A COTA "A" DO MOTOR PODE VARIAR DE ACORDO COM O FABRICANTE

Opções de motores disponíveis para acoplamento direto ao redutor "MRC"				
COTA (mm)	A	B	C	D
CARCAÇA 71	220	Ø105	Ø14	Ø160
CARCAÇA 80	238	Ø120	Ø19	Ø200
CARCAÇA 90S	256	Ø140	Ø24	Ø200
CARCAÇA 90L	280	Ø140	Ø24	Ø200

FATOR DE SERVIÇO			
CARGA	3h/dia	10h/dia	24h/dia
Uniforme	0,8	1,0	1,2
Choques leves	1,0	1,2	1,5
Choques fortes	1,5	1,7	2,0

REDUÇÕES DISPONÍVEIS E CAPACIDADE EM CV A 1750 RPM NA ENTRADA PARA FATOR DE SERVIÇO 1										
REDUÇÃO EFETIVA	1:10	1:12,3	1:15,5	1:19	1:24	1:31	1:39	1:49	1:65	1:79
CAPACIDADE (CV)	3,0	2,0	2,0	2,0	2,0	1,5	1,5	1,0	1,0	0,75
TORQUE (kgf/m)	8,7	7,3	9,8	10,2	13	11,7	13,5	10	12	9,6
REDUÇÕES DISPONÍVEIS E CAPACIDADE EM CV A 1150 RPM NA ENTRADA PARA FATOR DE SERVIÇO 1										
REDUÇÃO EFETIVA	1:10	1:12,3	1:15,5	1:19	1:24	1:31	1:39	1:49	1:65	1:79
CAPACIDADE (CV)	2,0	1,5	1,5	1,5	1,5	1,0	1,0	0,75	0,75	0,5
TORQUE (kgf/m)	8,5	8,4	10,5	12,5	14,8	11,5	13,3	11	12	9,7

PESO APROXIMADO:
21KG

QUANTIDADE DE ÓLEO:
0,8 LITROS

Dimensões em mm (milímetros).

Sujeito a alterações sem aviso prévio.

RC-75

EIXO VAZADO

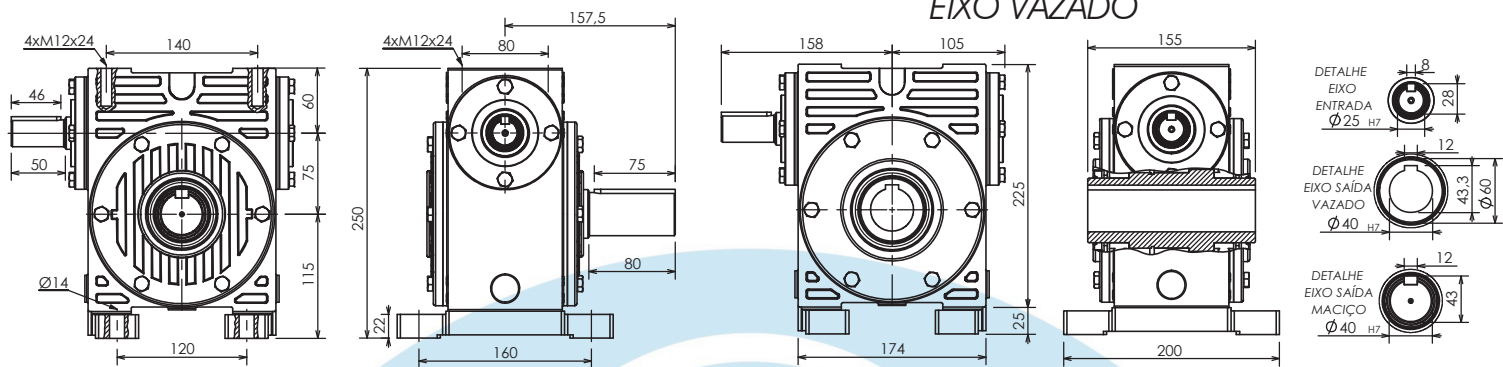

BASE LATERAL FIXAÇÃO

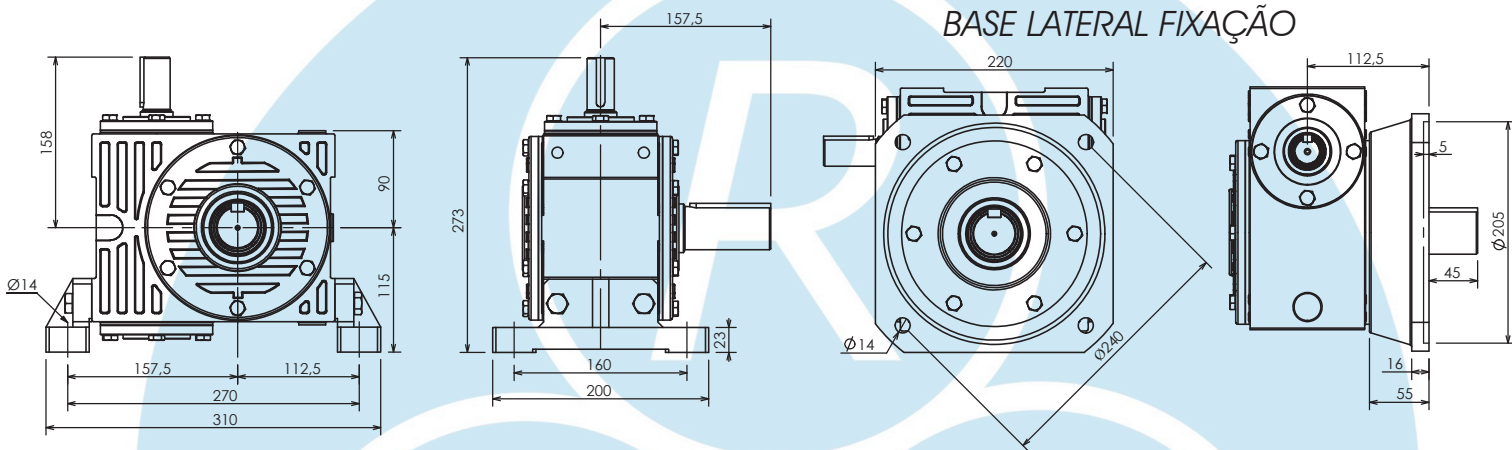

COM FLANGE PARA MOTOR: MRC-75

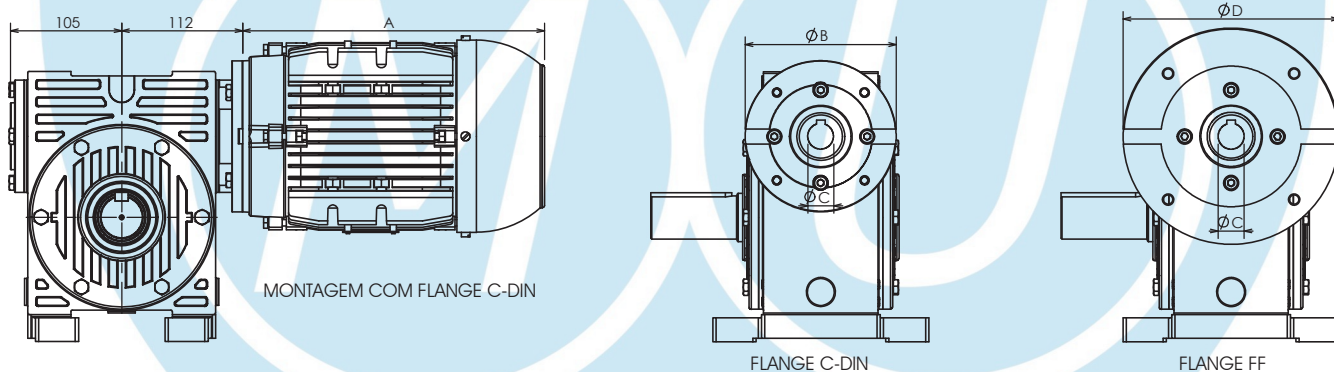

OBS.: A COTA "A" DO MOTOR PODE VARIAR DE ACORDO COM O FABRICANTE

Opções de motores disponíveis para acoplamento direto ao redutor "MRC"				
COTA (mm)	A	B	C	D
CARCAÇA 80	238	Ø120	Ø19	Ø200
CARCAÇA 90S	256	Ø140	Ø24	Ø200
CARCAÇA 90L	280	Ø140	Ø24	Ø200
CARCAÇA 100L	317	Ø160	Ø28	Ø250
CARCAÇA 112M	337	Ø160	Ø28	Ø250

CARGA	FATOR DE SERVIÇO		
	3h/dia	10h/dia	24h/dia
Uniforme	0,8	1,0	1,2
Choques leves	1,0	1,2	1,5
Choques fortes	1,5	1,7	2,0

REDUÇÕES DISPONÍVEIS E CAPACIDADE EM CV A 1750 RPM NA ENTRADA PARA FATOR DE SERVIÇO 1										
REDUÇÃO EFETIVA	1:9	1:12,3	1:16	1:19	1:25,5	1:32	1:38	1:51	1:58	1:78
CAPACIDADE (CV)	5,0	4,0	4,0	3,0	3,0	3,0	2,0	2,0	1,5	1,0
TORQUE (kgf/m)	14,5	14,2	17,5	16,4	22	23	18	21	18,2	12,8
REDUÇÕES DISPONÍVEIS E CAPACIDADE EM CV A 1150 RPM NA ENTRADA PARA FATOR DE SERVIÇO 1										
REDUÇÃO EFETIVA	1:9	1:12,3	1:16	1:19	1:25,5	1:32	1:38	1:51	1:58	1:78
CAPACIDADE (CV)	4,0	3,0	3,0	2,0	2,0	2,0	1,5	1,5	1,0	0,75
TORQUE (kgf/m)	17,5	16,2	19,8	16,2	20,5	22	19	24,2	17	14,3

PESO APROXIMADO:
31KG

QUANTIDADE DE ÓLEO:
1,0 LITRO

Dimensões em mm (milímetros).

Sujeito a alterações sem aviso prévio.

RC-90

EIXO VAZADO

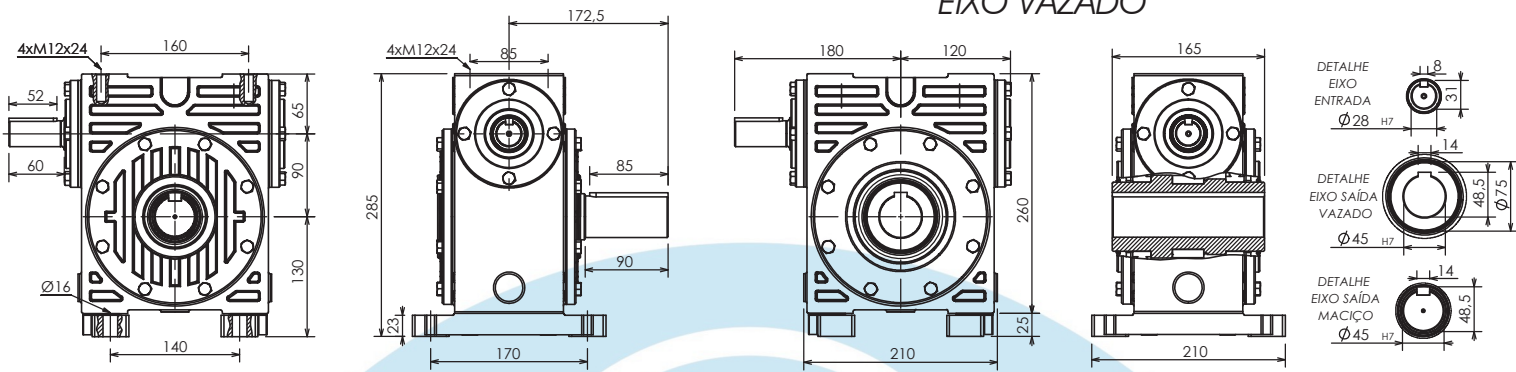

BASE LATERAL FIXAÇÃO

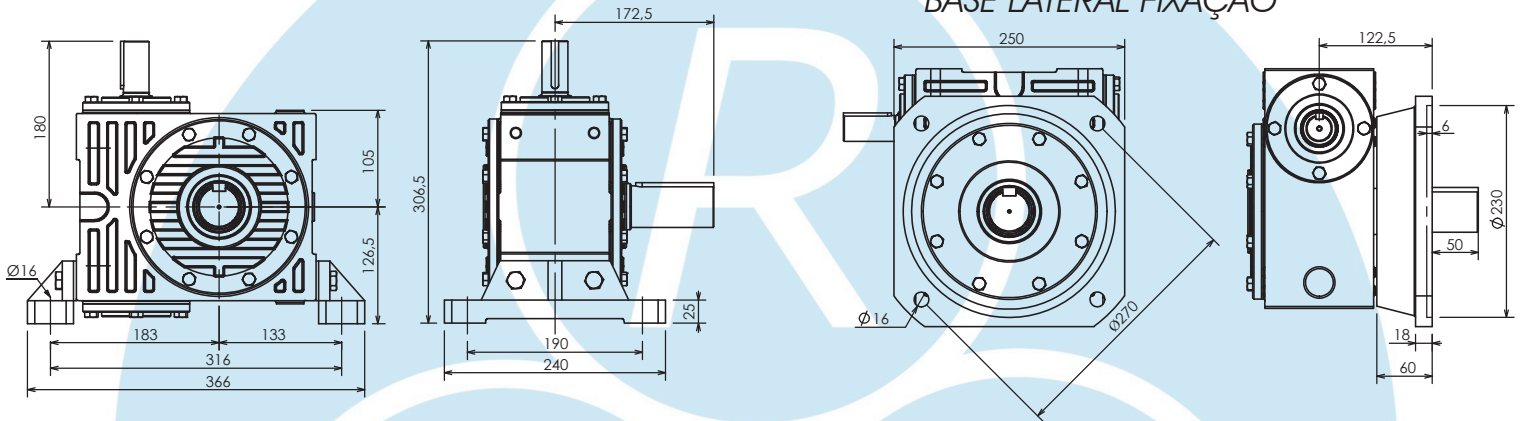

COM FLANGE PARA MOTOR: MRC-90

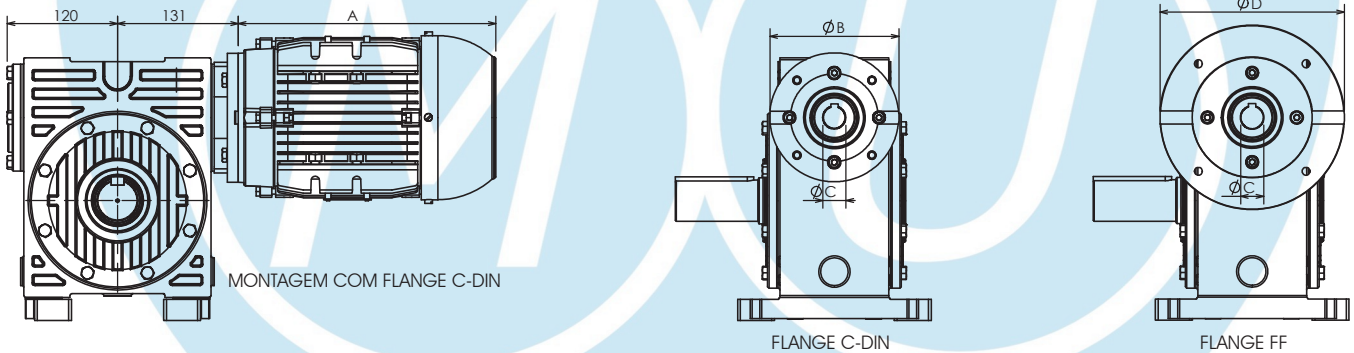

OBS.: A COTA "A" DO MOTOR PODE VARIAR DE ACORDO COM O FABRICANTE

Opções de motores disponíveis para acoplamento direto ao redutor "MRC"				
COTA (mm)	A	B	C	D
CARCAÇA 80	238	Ø120	Ø19	Ø200
CARCAÇA 90S	256	Ø140	Ø24	Ø200
CARCAÇA 90L	280	Ø140	Ø24	Ø200
CARCAÇA 100L	317	Ø160	Ø28	Ø250
CARCAÇA 112M	334	Ø160	Ø28	Ø250

CARGA	FATOR DE SERVIÇO		
	3h/dia	10h/dia	24h/dia
Uniforme	0,8	1,0	1,2
Choques leves	1,0	1,2	1,5
Choques fortes	1,5	1,7	2,0

REDUÇÕES DISPONÍVEIS E CAPACIDADE EM CV A 1750 RPM NA ENTRADA PARA FATOR DE SERVIÇO 1											
REDUÇÃO EFETIVA	1:10,6	1:13,3	1:16,5	1:20,5	1:24,5	1:33	1:41	1:49	1:60	1:68	1:78
CAPACIDADE (CV)	7,5	7,5	6,0	5,0	5,0	4,0	4,0	3,0	3,0	2,0	1,5
TORQUE (kgf/m)	25,4	30,5	28,5	29,5	34	33	40	31	36	25,4	19,6
REDUÇÕES DISPONÍVEIS E CAPACIDADE EM CV A 1150 RPM NA ENTRADA PARA FATOR DE SERVIÇO 1											
REDUÇÃO EFETIVA	1:10,6	1:13,3	1:16,5	1:20,5	1:24,5	1:33	1:41	1:49	1:60	1:68	1:78
CAPACIDADE (CV)	6,0	6,0	4,0	4,0	3,0	3,0	3,0	2,0	2,0	1,5	1,0
TORQUE (kgf/m)	27,4	31,5	28,5	36	30,5	21,3	45	30,8	35,5	29	19,2

PESO APROXIMADO:
35KG

QUANTIDADE DE ÓLEO:
1,5 LITROS

Dimensões em mm (milímetros).

Sujeito a alterações sem aviso prévio.

RC-110

EIXO VAZADO

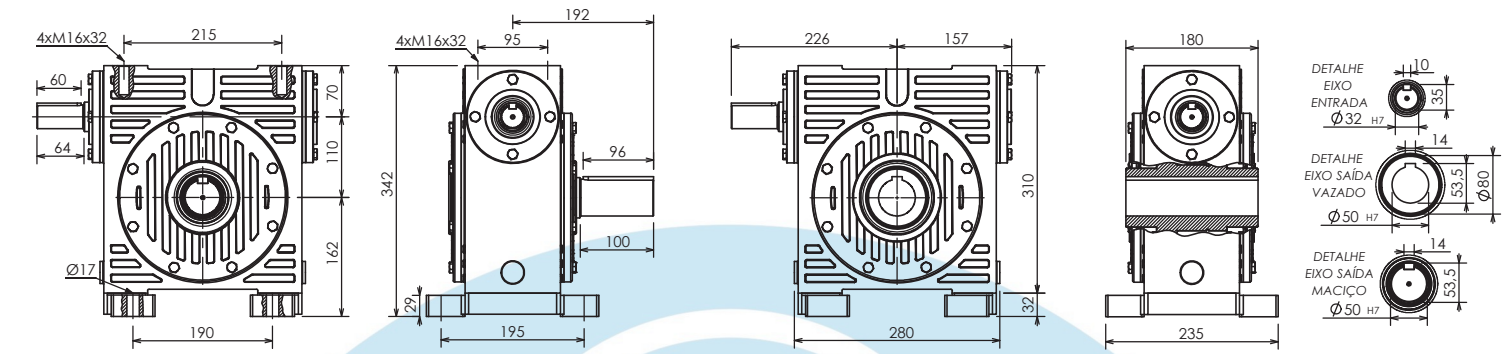

BASE LATERAL FIXAÇÃO

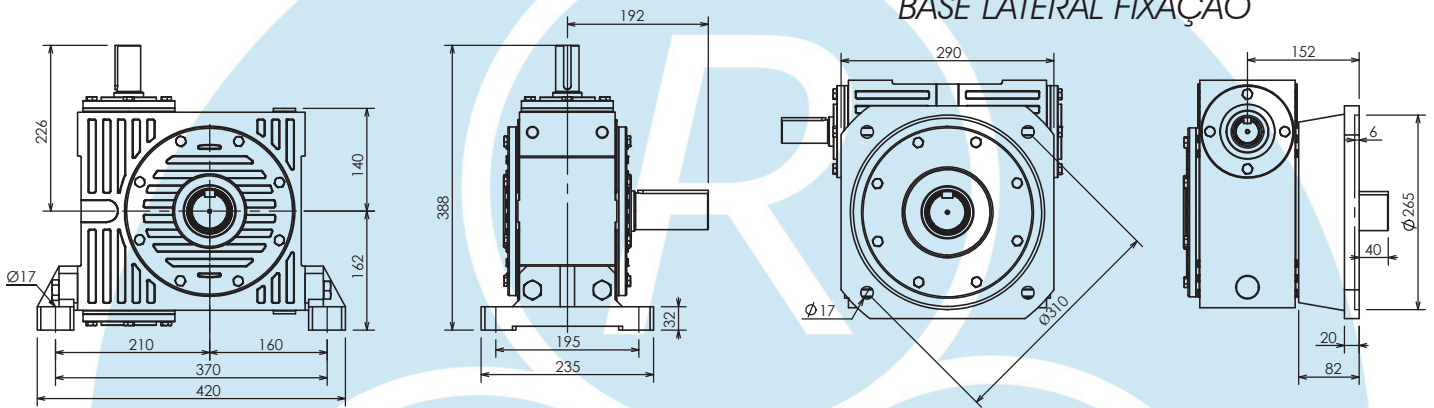

COM FLANGE PARA MOTOR: MRC-110

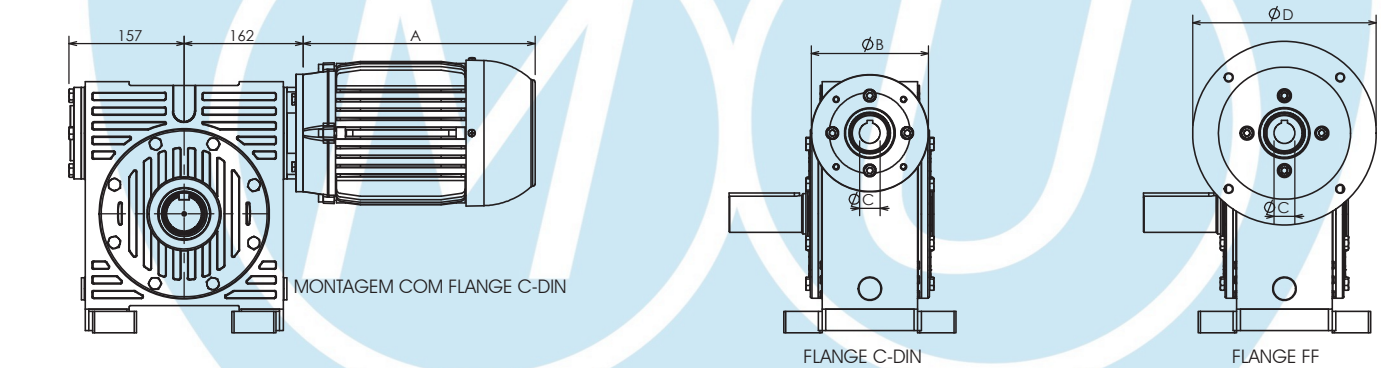

OBS.: A COTA "A" DO MOTOR PODE VARIAR DE ACORDO COM O FABRICANTE

Opções de motores disponíveis para acoplamento direto ao redutor "MRC"				
COTA (mm)	A	B	C	D
CARCAÇA 90S	256	Ø140	Ø24	Ø200
CARCAÇA 90L	280	Ø140	Ø24	Ø200
CARCAÇA 100L	317	Ø160	Ø28	Ø250
CARCAÇA 112M	334	Ø160	Ø28	Ø250

CARGA	FATOR DE SERVIÇO		
	3h/dia	10h/dia	24h/dia
Uniforme	0,8	1,0	1,2
Choques leves	1,0	1,2	1,5
Choques fortes	1,5	1,7	2,0

REDUÇÕES DISPONÍVEIS E CAPACIDADE EM CV A 1750 RPM NA ENTRADA PARA FATOR DE SERVIÇO 1											
REDUÇÃO EFETIVA	1:10,6	1:13,6	1:16	1:21	1:25,5	1:33	1:42	1:51	1:61	1:68	1:85
CAPACIDADE (CV)	10,0	10,0	7,5	7,5	6,0	6,0	5,0	4,0	4,0	3,0	2,0
TORQUE (kgf/m)	34	41	36	46,5	44	53	50	49	51	38	31
REDUÇÕES DISPONÍVEIS E CAPACIDADE EM CV A 1150 RPM NA ENTRADA PARA FATOR DE SERVIÇO 1											
REDUÇÃO EFETIVA	1:10,6	1:13,6	1:16	1:21	1:25,5	1:33	1:42	1:51	1:61	1:68	1:85
CAPACIDADE (CV)	7,5	7,5	5,0	5,0	4,0	4,0	4,0	3,0	3,0	2,0	1,5
TORQUE (kgf/m)	36	45	36	46,5	44	53	63	52	56	38	33

PESO APROXIMADO:
55KG

QUANTIDADE DE ÓLEO:
4 LITROS

Dimensões em mm (milímetros).

Sujeito a alterações sem aviso prévio.

RC-130

EIXO VAZADO

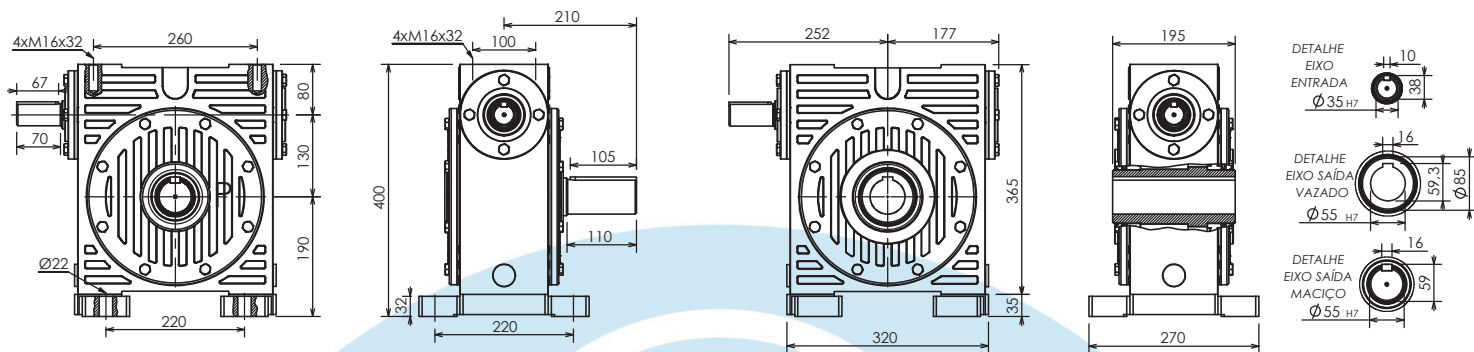

BASE LATERAL FIXAÇÃO

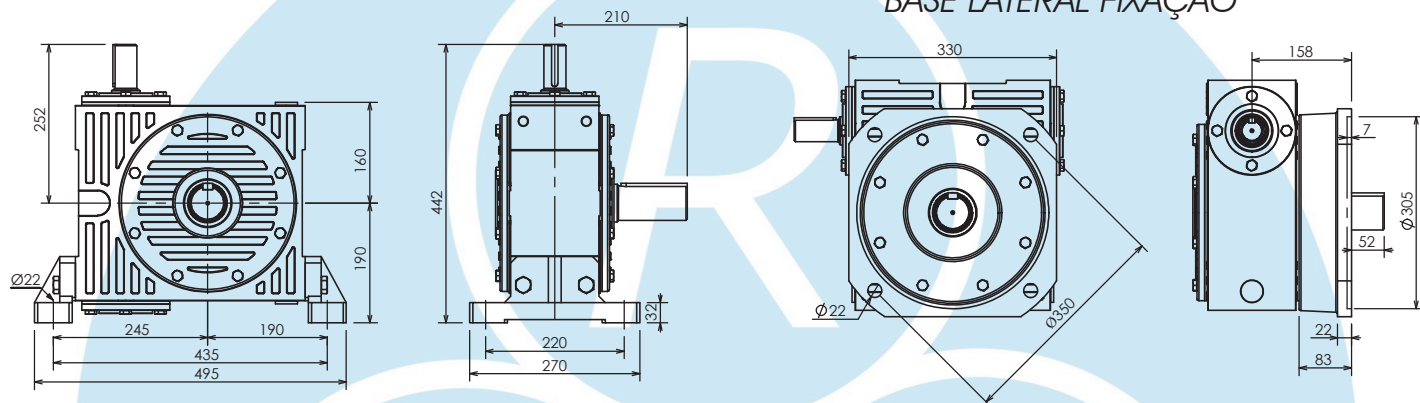

COM FLANGE PARA MOTOR: MRC-130

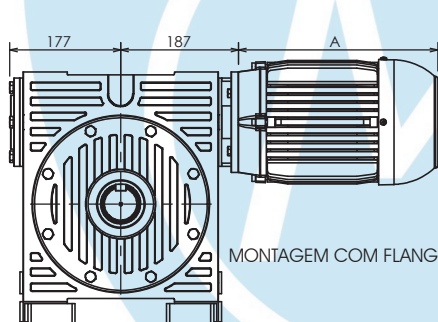

MONTAGEM COM FLANGE C-DIN

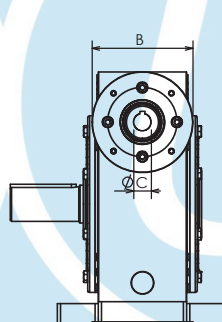

FLANGE C-DIN

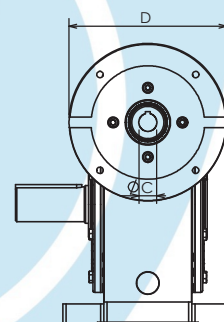

FLANGE FF

OBS.: A COTA "A" DO MOTOR PODE VARIAR DE ACORDO COM O FABRICANTE

Opções de motores disponíveis para acoplamento direto ao redutor "MRC"				
COTA (mm)	A	B	C	D
CARCAÇA 90L	280	Ø140	Ø24	Ø200
CARCAÇA 100L	317	Ø160	Ø28	Ø250
CARCAÇA 112M	334	Ø160	Ø28	Ø250
CARCAÇA 132S	375	Ø200	Ø38	Ø300
CARCAÇA 132M	410	Ø200	Ø38	Ø300

CARGA	FATOR DE SERVIÇO		
	3h/dia	10h/dia	24h/dia
Uniforme	0,8	1,0	1,2
Choques leves	1,0	1,2	1,5
Choques fortes	1,5	1,7	2,0

REDUÇÕES DISPONÍVEIS E CAPACIDADE EM CV A 1750 RPM NA ENTRADA PARA FATOR DE SERVIÇO 1											
REDUÇÃO EFETIVA	1:10,6	1:13	1:16,5	1:20	1:25,5	1:33	1:40	1:51	1:59	1:68	1:82
CAPACIDADE (CV)	15,0	12,5	12,5	10,0	10,0	7,5	7,5	6,0	5,0	4,0	3,0
TORQUE (kgf/m)	51	49	62	60	72	66	80	73	66	56	46
REDUÇÕES DISPONÍVEIS E CAPACIDADE EM CV A 1150 RPM NA ENTRADA PARA FATOR DE SERVIÇO 1											
REDUÇÃO EFETIVA	1:10,6	1:13	1:16,5	1:20	1:25,5	1:33	1:40	1:51	1:59	1:68	1:82
CAPACIDADE (CV)	10,0	7,5	7,5	7,5	7,5	5,0	5,0	4,0	4,0	3,0	2,0
TORQUE (kgf/m)	51	47	56	68	82	66	80	73	74	63	46

PESO APROXIMADO:
82KG

QUANTIDADE DE ÓLEO:
5 LITROS

Dimensões em mm (milímetros).

Sujeito a alterações sem aviso prévio.

RC-150

EIXO VAZADO

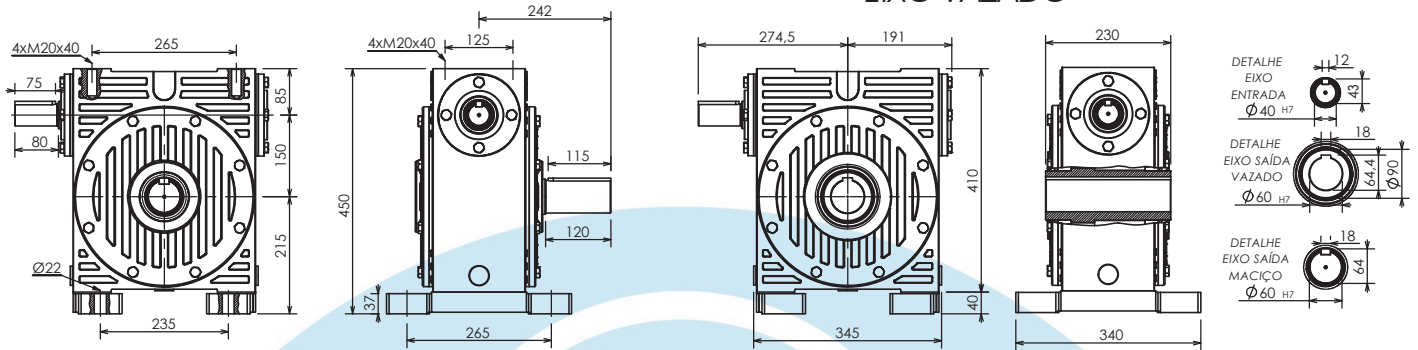

BASE LATERAL FIXAÇÃO

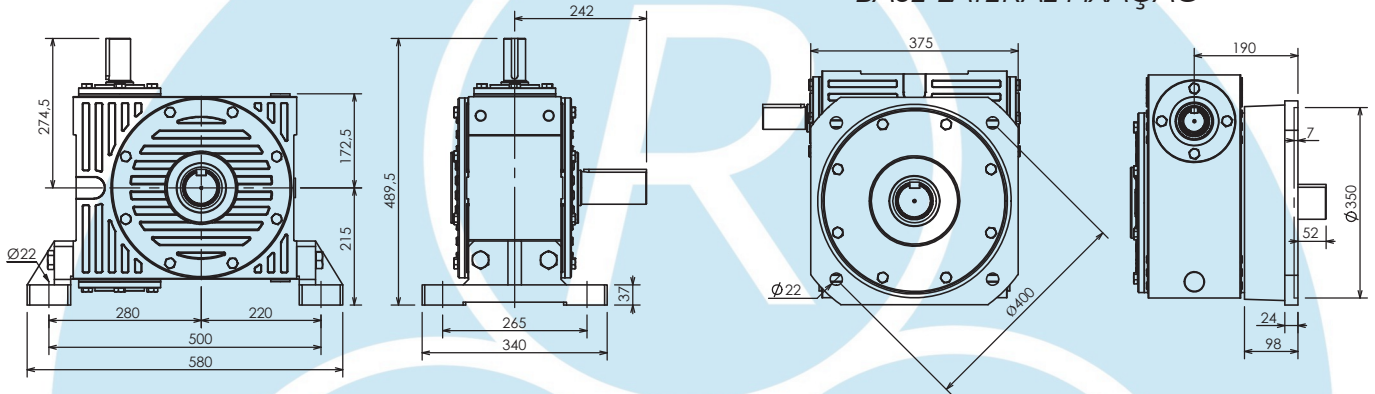

COM FLANGE PARA MOTOR: MRC-150

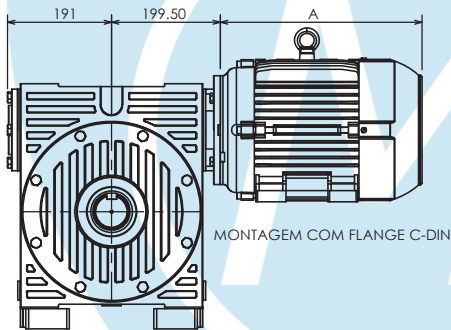

MONTAGEM COM FLANGE C-DIN

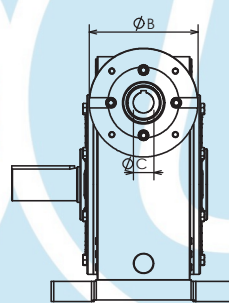

FLANGE C-DIN

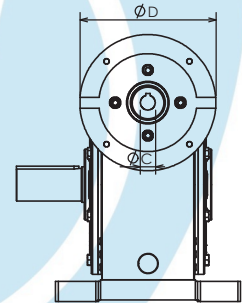

FLANGE FF

OBS.: A COTA "A" DO MOTOR PODE VARIAR DE ACORDO COM O FABRICANTE

Opções de motores disponíveis para acoplamento direto ao redutor "MRC"				
COTA (mm)	A	B	C	D
CARCAÇA 100L	317	Ø160	Ø28	Ø250
CARCAÇA 112M	334	Ø160	Ø28	Ø250
CARCAÇA 132S	375	Ø200	Ø38	Ø300
CARCAÇA 132M	410	Ø200	Ø38	Ø300

CARGA	FATOR DE SERVIÇO		
	3h/dia	10h/dia	24h/dia
Uniforme	0,8	1,0	1,2
Choques leves	1,0	1,2	1,5
Choques fortes	1,5	1,7	2,0

REDUÇÕES DISPONÍVEIS E CAPACIDADE EM CV A 1750 RPM NA ENTRADA PARA FATOR DE SERVIÇO 1											
REDUÇÃO EFETIVA	1:9	1:12,6	1:15,3	1:20	1:25	1:30	1:40	1:51	1:61	1:70	1:82
CAPACIDADE (CV)	25,0	20,0	20,0	15,0	15,0	10,0	10,0	7,5	7,5	6,0	5,0
TORQUE (kgf/m)	77	82	95	97	114	84	107	92	107	86	86

REDUÇÕES DISPONÍVEIS E CAPACIDADE EM CV A 1150 RPM NA ENTRADA PARA FATOR DE SERVIÇO 1											
REDUÇÃO EFETIVA	1:9	1:12,6	1:15,3	1:20	1:25	1:30	1:40	1:51	1:61	1:70	1:82
CAPACIDADE (CV)	15	12,5	12,5	15,0	10,0	7,5	7,5	6,0	5,0	4,0	3,0
TORQUE (kgf/m)	66	72,5	95	88	114	94	118	111	107	87	76

PESO APROXIMADO:
110KG

QUANTIDADE DE ÓLEO:
6,5 LITROS

Dimensões em mm (milímetros).

Sujeito a alterações sem aviso prévio.

RC-175

EIXO VAZADO

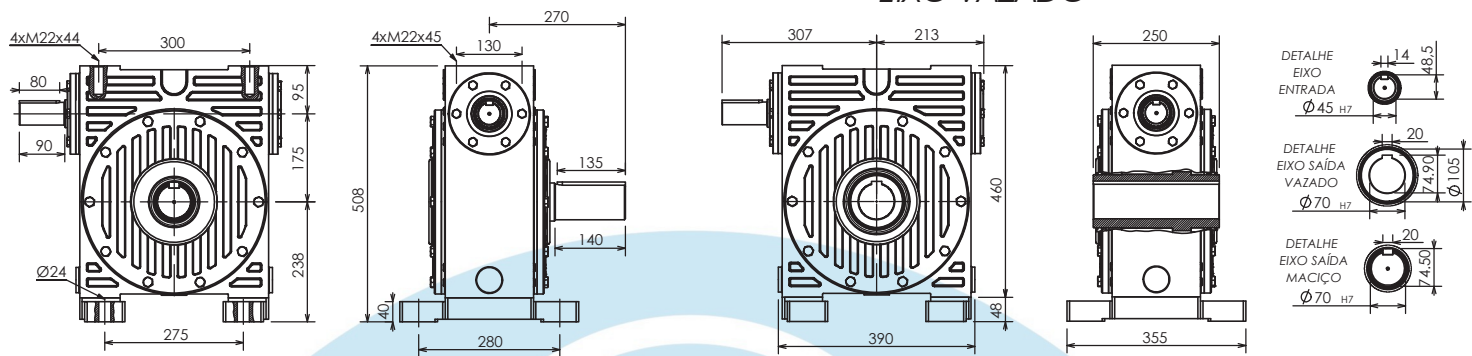

BASE LATERAL FIXAÇÃO

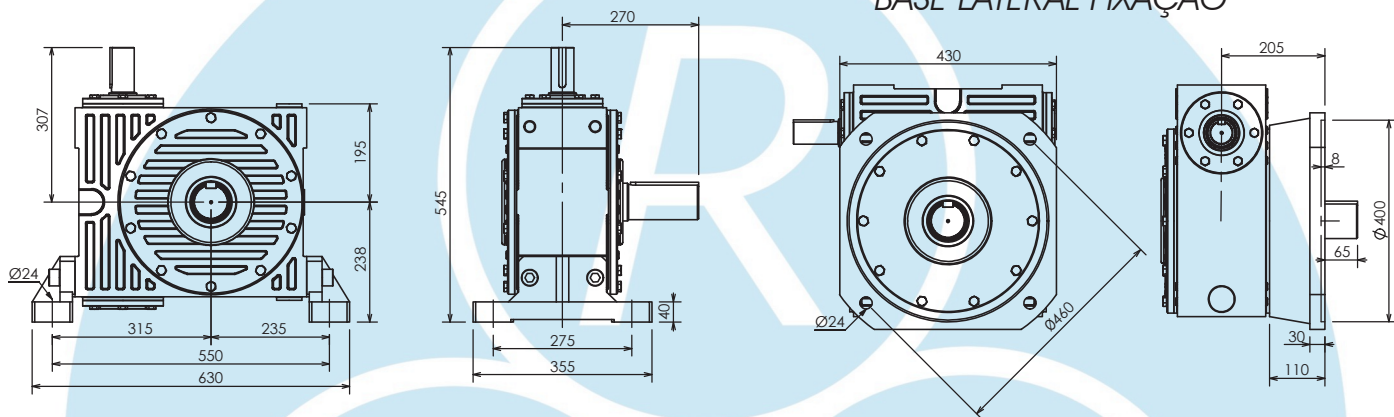

COM FLANGE PARA MOTOR: MRC-175

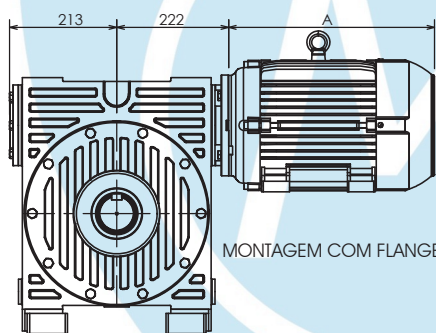

MONTAGEM COM FLANGE C-DIN

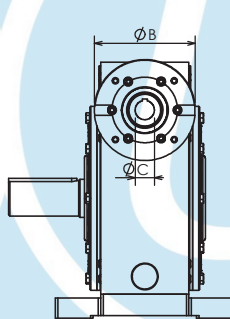

FLANGE C-DIN

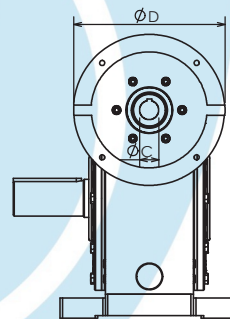

FLANGE FF

OBS.: A COTA "A" DO MOTOR PODE VARIAR DE ACORDO COM O FABRICANTE

Opções de motores disponíveis para acoplamento direto ao redutor "MRC"				
COTA (mm)	A	B	C	D
CARCAÇA 112M	334	Ø160	Ø28	Ø250
CARCAÇA 132S	375	Ø200	Ø38	Ø300
CARCAÇA 132M	410	Ø200	Ø38	Ø300
CARCAÇA 160M	490	----	Ø42	Ø350
CARCAÇA 160L	535	----	Ø42	Ø350

CARGA	FATOR DE SERVIÇO		
	3h/dia	10h/dia	24h/dia
Uniforme	0,8	1,0	1,2
Choques leves	1,0	1,2	1,5
Choques fortes	1,5	1,7	2,0

REDUÇÕES DISPONÍVEIS E CAPACIDADE EM CV A 1750 RPM NA ENTRADA PARA FATOR DE SERVIÇO 1

REDUÇÃO EFETIVA	1:9	1:12,6	1:15	1:19,5	1:25	1:29,5	1:40	1:51	1:60	1:70	1:82
CAPACIDADE (CV)	40,0	30,0	30,0	25,0	20,0	15,0	15,0	12,5	10,0	7,5	7,5
TORQUE (kgf/m)	115	122	140	147	150	123	166	163	151	128	131

PESO APROXIMADO:
160KG

REDUÇÕES DISPONÍVEIS E CAPACIDADE EM CV A 1150 RPM NA ENTRADA PARA FATOR DE SERVIÇO 1

REDUÇÃO EFETIVA	1:9	1:12,6	1:15	1:19,5	1:25	1:29,5	1:40	1:51	1:60	1:70	1:82
CAPACIDADE (CV)	25,0	20,0	20,0	15,0	15,0	10,0	10,0	7,5	7,5	6,0	5,0
TORQUE (kgf/m)	110	122	140	134	169	127	167	141	163	138	131

QUANTIDADE DE ÓLEO:
9 LITROS

Dimensões em mm (milímetros).

Sujeito a alterações sem aviso prévio.



Redutores e Metalúrgica Urupês Ltda.
Av. das Nações, 2470 - Pq. Capuava - Sto. André - SP
Fone: (11) 4472-5289 | 4479-7984
Email: atendimento@redutoresurupes.com.br
Site: www.redutoresurupes.com.br