

RC-63

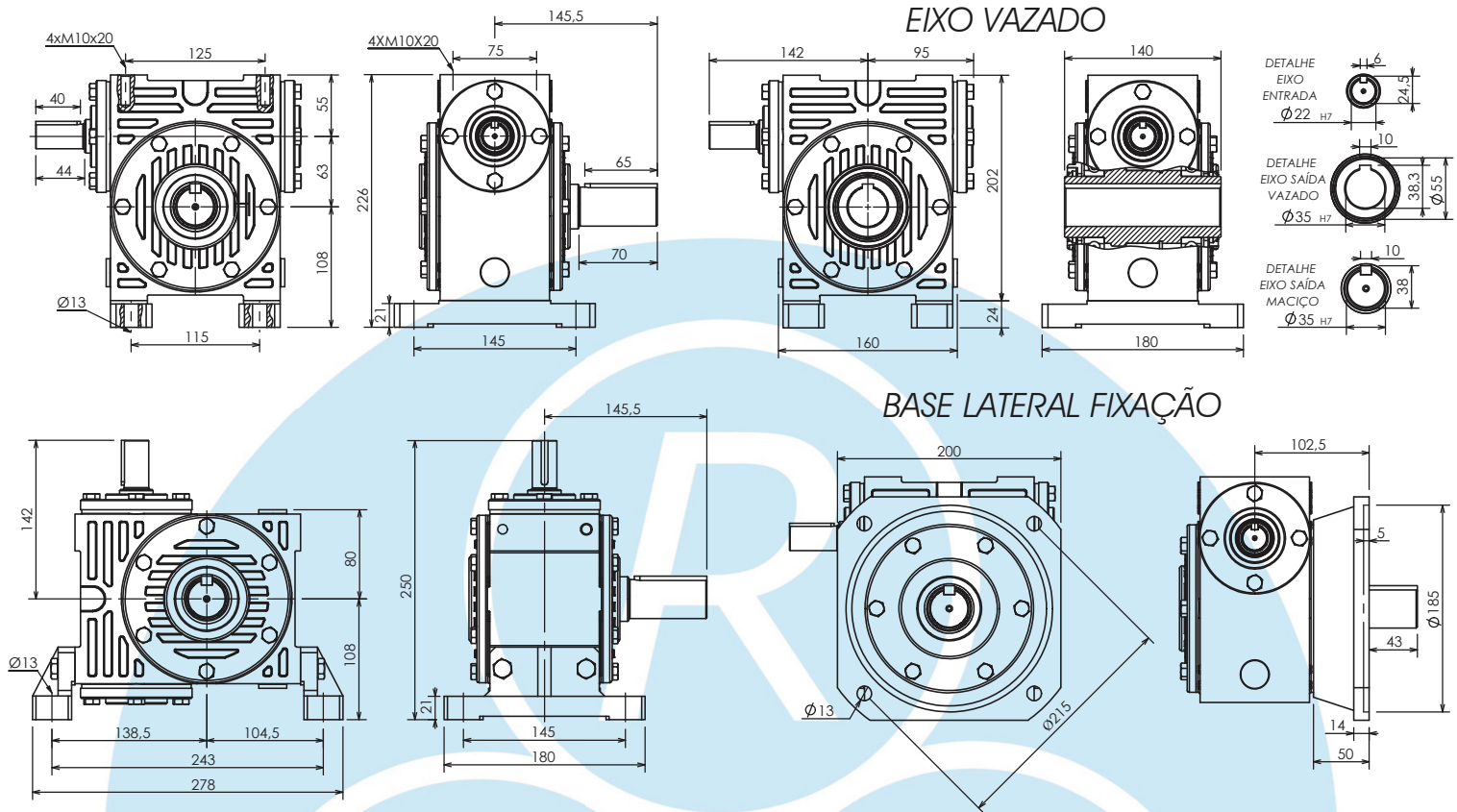

COM FLANGE PARA MOTOR: MRC-63

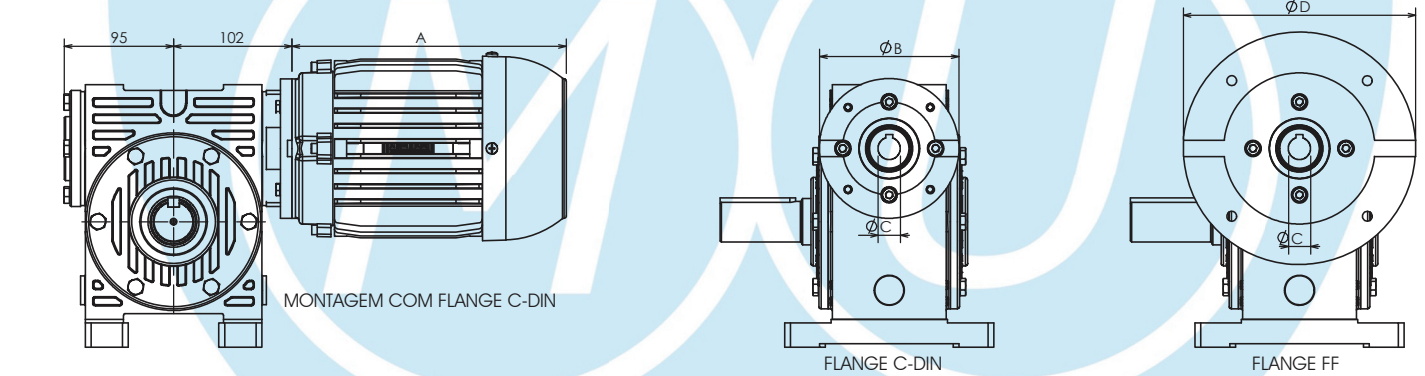

OBS.: A COTA "A" DO MOTOR PODE VARIAR DE ACORDO COM O FABRICANTE

Opções de motores disponíveis para acoplamento direto ao redutor "MRC"				
COTA (mm)	A	B	C	D
CARCAÇA 71	220	Ø105	Ø14	Ø160
CARCAÇA 80	238	Ø120	Ø19	Ø200
CARCAÇA 90S	256	Ø140	Ø24	Ø200
CARCAÇA 90L	280	Ø140	Ø24	Ø200

FATOR DE SERVIÇO			
CARGA	3h/dia	10h/dia	24h/dia
Uniforme	0,8	1,0	1,2
Choques leves	1,0	1,2	1,5
Choques fortes	1,5	1,7	2,0

REDUÇÕES DISPONÍVEIS E CAPACIDADE EM CV A 1750 RPM NA ENTRADA PARA FATOR DE SERVIÇO 1										
REDUÇÃO EFETIVA	1:10	1:12,3	1:15,5	1:19	1:24	1:31	1:39	1:49	1:65	1:79
CAPACIDADE (CV)	3,0	2,0	2,0	2,0	2,0	1,5	1,5	1,0	1,0	0,75
TORQUE (kgf/m)	8,7	7,3	9,8	10,2	13	11,7	13,5	10	12	9,6
REDUÇÕES DISPONÍVEIS E CAPACIDADE EM CV A 1150 RPM NA ENTRADA PARA FATOR DE SERVIÇO 1										
REDUÇÃO EFETIVA	1:10	1:12,3	1:15,5	1:19	1:24	1:31	1:39	1:49	1:65	1:79
CAPACIDADE (CV)	2,0	1,5	1,5	1,5	1,5	1,0	1,0	0,75	0,75	0,5
TORQUE (kgf/m)	8,5	8,4	10,5	12,5	14,8	11,5	13,3	11	12	9,7

PESO APROXIMADO:
21KG

QUANTIDADE DE ÓLEO:
0,8 LITROS

Dimensões em mm (milímetros).

Sujeito a alterações sem aviso prévio.