

RR-6

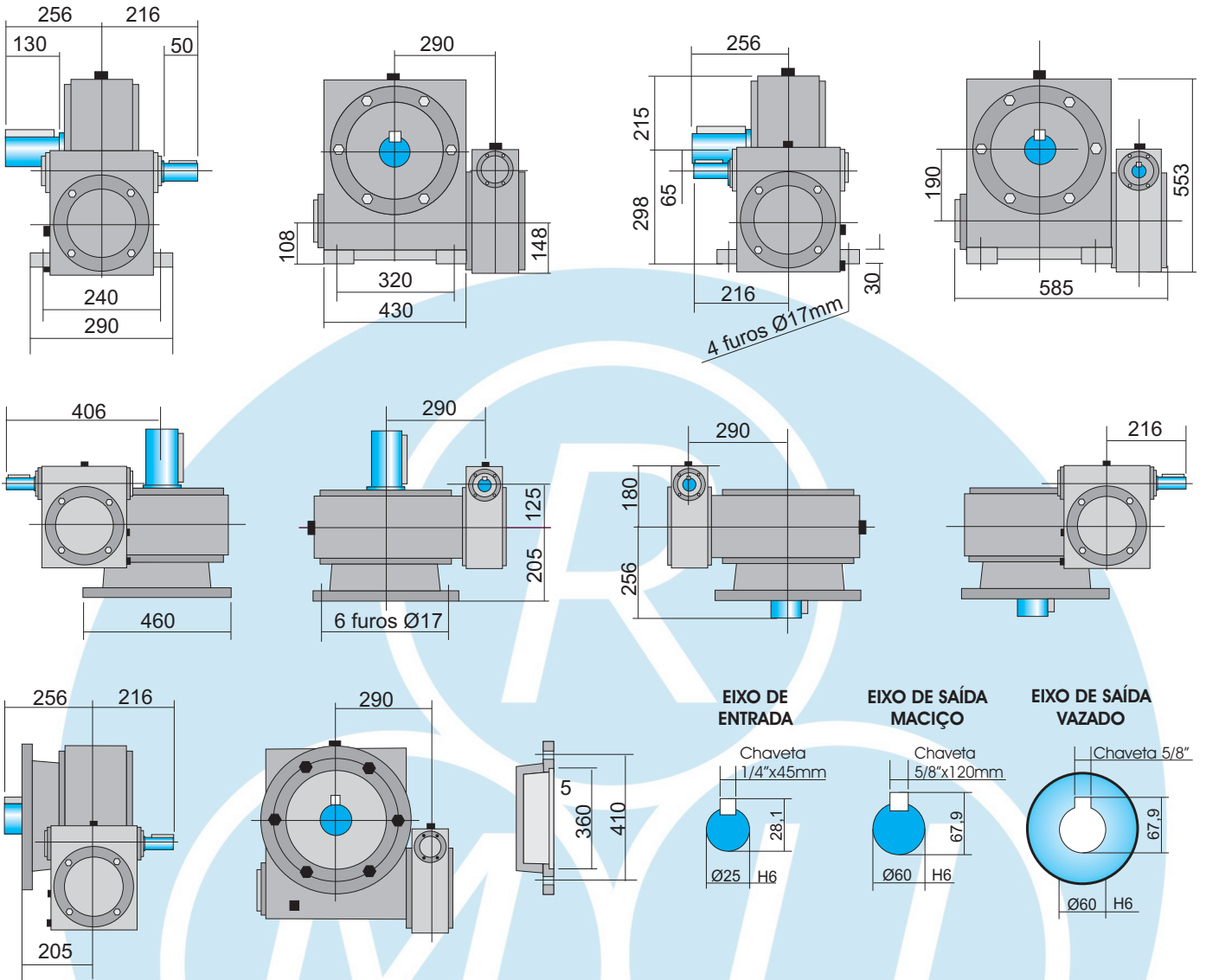

COM FLANGE PARA MOTOR: MRR-6

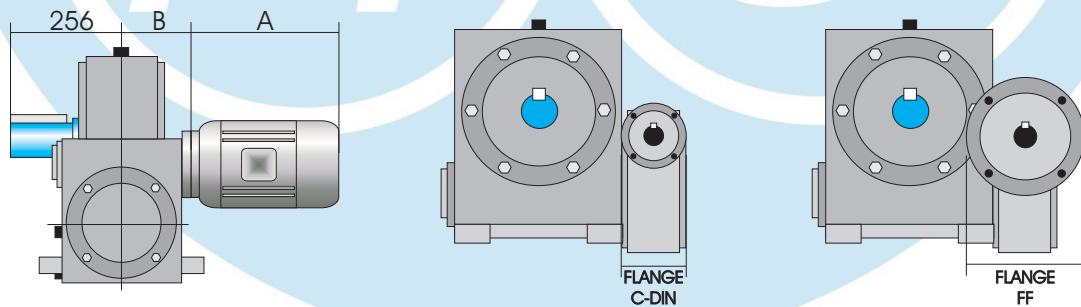

OBS.: A COTA "A" DO MOTOR PODE VARIAR DE ACORDO COM O FABRICANTE.

OPÇÕES DE MOTORES DISPONÍVEIS				
COTAS(MM)	A	B	FLANGE C-DIN	FLANGE FF
CARCAÇA 80	238	166	Ø120	Ø200
CARCAÇA 90L	280	166	Ø140	Ø200

FATOR DE SERVIÇO			
CARGA	3h / dia	10h / dia	24h / dia
Uniforme	0,8	1,0	1,2
Choques Leves	1,0	1,2	1,5
Choques Fortes	1,5	1,7	2,0

PESO APROXIMADO:
180KG

Potências (CV) e Torques nominais (kgf.m):										
Redução	1:200	1:250	1:350	1:500	1:750	1:1000	1:1500	1:2000	1:2900	1:3600
1750RPM	3,50	3,00	2,70	2,50	2,20	2,00	1,70	1,50	1,30	1,15
1140RPM	2,28	1,95	1,76	1,63	1,43	1,30	1,11	0,98	0,85	0,75
850RPM	1,72	1,47	1,32	1,23	1,08	0,98	0,83	0,74	0,64	0,56
Mt (kgf.m)	194,81	199,51	243,65	296,71	351,14	368,33	417,44	442,00	509,16	525,24

Dimensões em mm (milímetros).
Linha RR - 09/2014

Sujeito a alterações sem aviso prévio.